

<b>INSTALLATION INSTRUCTIONS</b>	<b>INSTRUCTIONS POUR L'INSTALLATION</b>	<b>MONTAGE-ANLEITUNG</b>	<b>MONTAGE-HANDLEIDING</b>
Accessory	Accessoire	Zubehör	Accessoire
<b>PANNIERS STAY</b>	<b>ETAI DE SACOCHE</b>	<b>SEITENKOFFER-VERSTREBUNG</b>	<b>KOFFERBEUGELS</b>
<b>ISTRUZIONI DI MONTAGGIO</b>	<b>INSTRUCCIONES DE INSTALACIÓN</b>	<b>INSTRUÇÕES PARA A INSTALAÇÃO</b>	<b>MONTERINGS-ANVISNINGAR</b>
Accessorio	Accesorio	Accessório	Tillbehör
<b>SUPPORTO DEI PANIERI</b>	<b>SOPORTE DE LA ALFORJA</b>	<b>SUPORTE DAS MALETAS</b>	<b>KORGSTÖD</b>
Issue Date Date de parution Veröffentlichungsdatum Uitgiftedatum	Data di pubblicazione Fecha de edición Data de emissão Utgivningsdatum	Application Utilisation Anwendung Toepassing	Impiego Aplicación Aplicação Används till
	<b>04/2002</b>		<b>VFR800</b>

**PARTS LIST • LISTE DE PIÈCES • TEILELISTE • ONDERDELENLIJST  
ELENCO DEI COMPONENTI • LISTA DE PIEZAS • LISTA DE PEÇAS • MATERIAL**

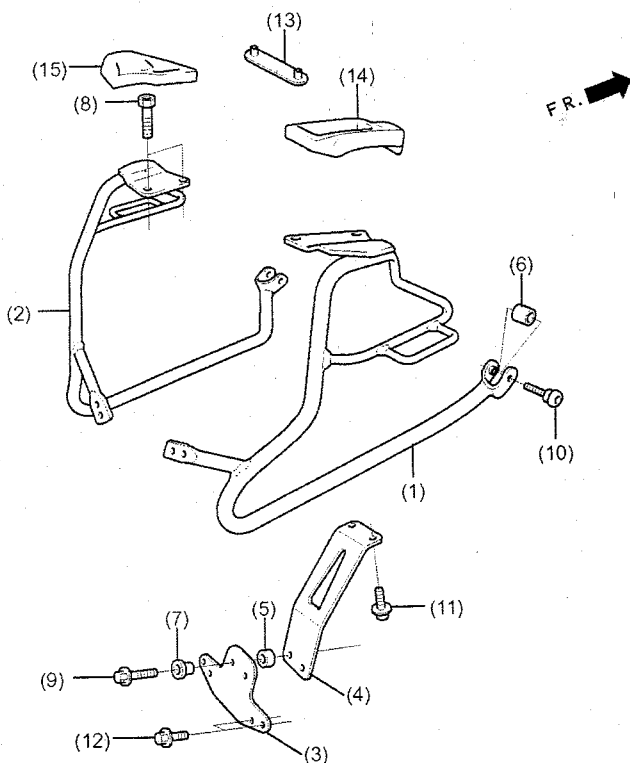

(8) SOCKET BOLT (8 mm) - BOULON A SIX PANS (8 mm) - INNENSECHSKANTSCHRAUBE (8 mm) - INBUSBOUT (8 mm) - BULLONE DELLA PRESA DI CORRENTE (8 mm) - PERNO DE ENCHUFE (8 mm) - PARAFUSO DE ENCAIXE (8 mm) - HYLSBULT (8 mm)

(9) FLANGE BOLT (6 mm/long) - BOULON A BRIDE (6 mm/long) - BUNDSCHRAUBE (6 mm/lang) - FLENSBOUT (6 mm/lang) - BULLONE FLANGIATO (6 mm/lungo) - TORNILLO CON PESTAÑA (6 mm/largo) - PARAFUSO DE FLANGE (6 mm/longo) - FLÄNSBULT (6 mm/lång)

(10) 8 mm SPECIAL BOLT - BOULON SPECIAL de 8 mm - 8 mm SPEZIALSCHRAUBE - 8 mm SPECIALE BOUT - BULLONE SPECIALE da 8 mm - PERNO ESPECIAL DE 8 mm - PARAFUSO ESPECIAL DE 8 mm - 8 mm SPECIALBULT

No.	Q'ty	N·m	kgf·m	lbf·ft
(1)	1			
(2)	1			
(3)	1			
(4)	1			
(5)	2			
(6)	2			
(7)	2			
(8) ø 8 mm	4	22	2.2	16
(9) ø 6 mm	2	12	1.2	9
(10) ø 8 mm	2	22	2.2	16
(11) ø 8 mm	2	26	2.7	20
(12) ø 6 mm	4	12	1.2	9
(13)	1			
(14)	1			
(15)	1			

(11) FLANGE BOLT (8 mm) - BOULON A BRIDE (8 mm) - BUNDSCHRAUBE (8 mm) - FLENSBOUT (8 mm) - BULLONE FLANGIATO (8 mm) - TORNILLO CON PESTAÑA (8 mm) - PARAFUSO DE FLANGE (8 mm) - FLÄNSBULT (8 mm)

(12) FLANGE BOLT (6 mm/short) - BOULON A BRIDE (6 mm/court) - BUNDSCHRAUBE (6 mm/kurz) - FLENSBOUT (6 mm/kort) - BULLONE FLANGIATO (6 mm/corto) - TORNILLO CON PESTAÑA (6 mm/curto) - PARAFUSO DE FLANGE (6 mm/curto) - FLÄNSBULT (6 mm/kort)

## USE AND CARE

The weight of the cargo must not exceed the following maximum weight capacity:

Maximum Weight Capacity	
Right stay	10 kg (22 lbs)
Left stay	10 kg (22 lbs)

## UTILISATION ET PRECAUTIONS

Le poids du chargement ne doit pas excéder la capacité de chargement maximale suivante:

Capacité de chargement maximale	
État droit	10 kg (22 lbs)
État gauche	10 kg (22 lbs)

## VERWENDUNG UND PFLEGE

Das Ladegewicht darf die folgende maximale Ladekapazität nicht überschreiben:

Maximale Ladekapazität	
Rechte Verstrebung	10 kg (22 lbs)
Linke Verstrebung	10 kg (22 lbs)

## GEBRUIK EN ONDERHOUD

Het gewicht van de lading mag onderstaand maximumgewicht niet overschrijden:

Maximumgewicht	
Rechterbeugel	10 kg (22 lbs)
Linkerbeugel	10 kg (22 lbs)

## USO E CURA

Il peso del carico non deve superare la seguente portata massima:

Portata massima	
Supporto destro	10 kg (22 lbs)
Supporto sinistro	10 kg (22 lbs)

## USO Y CUIDADO

El peso de la carga no debe exceder la capacidad de carga siguiente:

Capacidad de Carga Máxima	
Soporte derecho	10 kg (22 lbs)
Soporte izquierdo	10 kg (22 lbs)

## USO E CUIDADO

O peso da bagagem não deverá exceder a seguinte capacidade de peso máximo:

Capacidade de Peso Máximo	
Suporte direito	10 kg (22 lbs)
Suporte esquerdo	10 kg (22 lbs)

## ANVÄNDNING OCH VÅRD

Lastens vikt får inte överskrida följande maximala lastkapacitet:

Maximal lastkapacitet	
Höger stöd	10 kg (22 lbs)
Vänster stöd	10 kg (22 lbs)

## INSTALLATION

1. Remove the parts from the motorcycle as indicated.

## INSTALLATION

1. Ôtez les pièces de la motocyclette comme indiqué.

## EINBAU

1. Entfernen Sie die Teile wie angegeben vom Motorrad.

## MONTAGE

1. Verwijder de op de tekening aangegeven onderdelen van de motorfiets.

## INSTALLAZIONE

1. Rimuovere le parti dalla motocicletta come indicato.

## INSTALACIÓN

1. Saque las piezas de la motocicleta tal como se indica.

## INSTALAÇÃO

1. Remova as partes da motocicleta como indicado.

## MONTERING

1. Ta bort delarna från motorcykeln enligt anvisningarna.

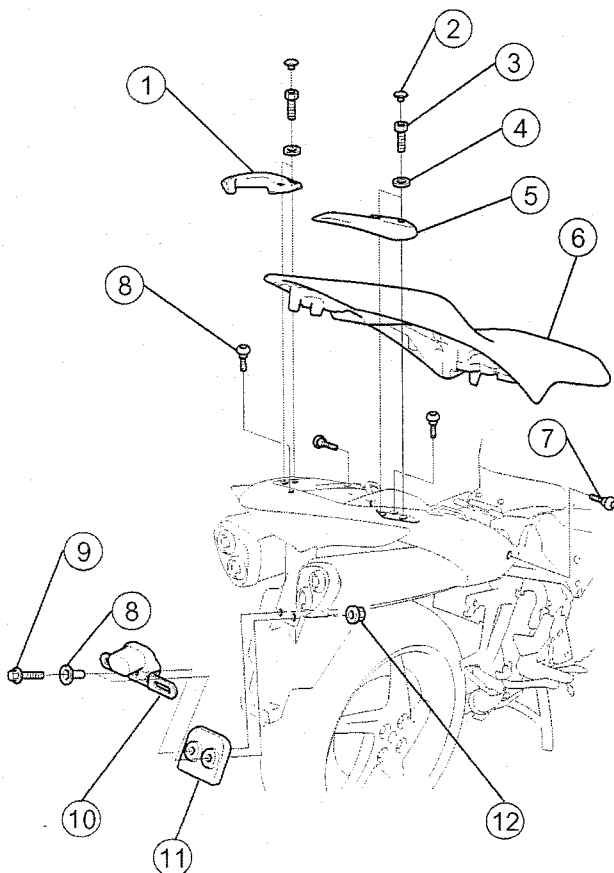

①

LEFT GRAB RAIL (Reuse) - POIGNEE GAUCHE (Réutiliser) -  
LINKER HALTEGRIFF (Wiederverwenden) - LINKERHANDGREEP  
(hergebruiken) - CORRIMANO SINISTRO (Riutilizzare) -  
SUJETADOR DEL CARRIL IZQUIERDO (A reutilizar) - CALHA DE  
PEGA ESQUERDA (Reusar) - VÄNSTER GREPPSTÅNG  
(Återanvänd)

②

CAP (Reuse) - CAPUCHON (Réutiliser) - KAPPE (Wiederverwenden)  
- DOPJE (hergebruiken) - CAPPUCCIO (Riutilizzare) - TAPA (A  
reutilizar) - TAMPA (Reusar) - LOCK (Återanvänd)

③

SOCKET BOLT (Save) - BOULON A SIX PANS (Conserver) -  
INNENSECHSKANTSCHRAUBE (Bewahren) - INBUSBOUT  
(bewaren) - BULLONE DELLA PRESA DI CORRENTE (Conservare) -  
PERNO DE ENCHUFE (Guárdelo) - PARAFUSO DE ENCAIXE  
(Guarde) - HYLSBULT (Spara)

④

WASHER (Save) - RONDELLE (Conserver) - DISTANZSCHEIBE  
(Bewahren) - ONDERLEGRING (bewaren) - RONDELLA  
(Conservare) - ARANDELA (Guárdela) - ANILHA (Guarde) - BRICKA  
(Återanvänd)

⑤

RIGHT GRAB RAIL (Reuse) - POIGNEE DROITE (Réutiliser) -  
RECHTER HALTEGRIFF (Wiederverwenden) -  
RECHTERHANDGREEP (hergebruiken) - CORRIMANO DESTRO  
(Riutilizzare) - SUJETADOR DEL CARRIL DERECHO (A reutilizar) -  
CALHA DE PEGA DIREITA (Reusar) - HÖGER GREPPSTÅNG  
(Spara)

⑥

SEAT - SIEGE - SITZ - ZADEL - SELLA - ASIENT - ASSENTO -  
SADEL

⑦

SOCKET BOLT - BOULON A SIX PANS -  
INNENSECHSKANTSCHRAUBE - INBUSBOUT - BULLONE DELLA  
PRESA DI CORRENTE - PERNO DE ENCHUFE - PARAFUSO DE  
ENCAIXE - HYLSBULT

⑧

COLLAR (Save) - ENTRETOISE (Conserver) - ABSTANDSHÜLSE  
(Bewahren) - AFSTANDBUS (bewaren) - COLLARE (Conservare) -  
COLLARINE (Guárdelo) - COLARE (Guarde) - MUFF (Spara)

⑨

FLANGE BOLT (Save) - BOULON A BRIDE (Conserver) -  
BUNDSCHRAUBE (Bewahren) - FLENSBOUT (bewaren) -  
BULLONE FLANGIATO (Conservare) - TORNILLO CON PESTAÑA  
(Guárdelo) - PARAFUSO DE FLANGE (Guarde) - FLÄNSBULT  
(Spara)

⑩

NUMBER PLATE BRACKET - SUPPORT DE PLAQUE  
D'IMMATRICULATION - NUMMERN-SCHILD-KLAMMER -  
NUMMERPLAATHOUDER - STAFFA DELLA TARGA - SOPORTE DE  
LA PLACA CON NÚMERO - SUPORTE DA PLACA NUMÉRICA -  
HÅLLARE FÖR REGISTRERINGSSKYLT

⑪

SPACER - SEPARATEUR - DISTANZSTÜCK - TUSSENPLAATJE -  
DISTANZIATORE - SEPARADORA - ESPAÇADOR -  
DISTANSHÄLLARE

⑫

FLANGE NUT (Reuse) - ECROU A BRIDE (Réutiliser) -  
BUNDMUTTER (Wiederverwenden) - FLENSMOER (hergebruiken) -  
DADO FLANGIATO (Riutilizzare) - TUERCA CON PESTAÑA (A  
reutilizar) - PORÇA DE FLANGE (Reusar) - FLÄNSMUTTER (Spara)

2. Remove the rear fender plate as shown.

Ôtez la plaque du garde-boue arrière comme  
indiqué.

Entfernen Sie die Platte des Heckkotflügels wie  
gezeigt.

Verwijder de achterspatschermplaat (zie tekening).

Rimuovere la piastra del parafango posteriore.

Saque la placa del guardafangos posterior tal como  
se muestra en la ilustración.

Remova a placa do guarda-lamas traseiro como  
mostrado.

Ta bort bakskrämsplåten enligt bilden.

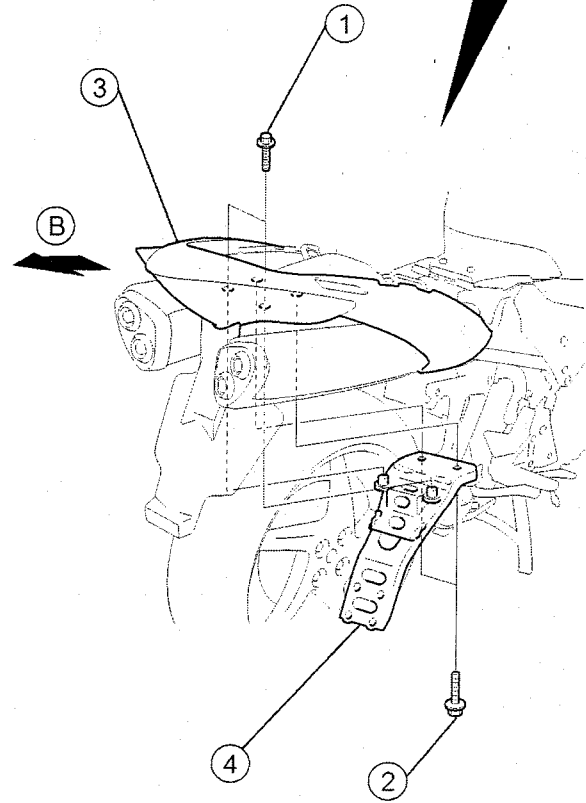
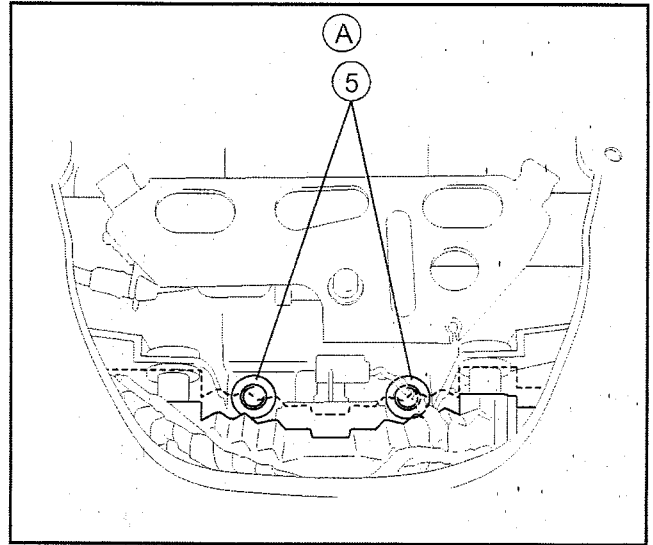

①

FLANGE BOLT (Reuse) - BOULON A BRIDE (Réutiliser) -  
BUNDSCHRAUBE (Wiederverwenden) - FLENSBOUT  
(Hergebruiken) - BULLONE FLANGIATO (Riutilizzare) - TORNILLO  
CON PESTAÑA (A reutilizar) - PARAFUSO DE FLANGE (Reusar) -  
FLÄNSBULT (Spara)

②

FLANGE BOLT (Save) - BOULON A BRIDE (Conserver) -  
BUNDSCHRAUBE (Bewahren) - FLENSBOUT (bewaren) -  
BULLONE FLANGIATO (Conservare) - TORNILLO CON PESTAÑA  
(Guárdelo) - PARAFUSO DE FLANGE (Guarde) - FLÄNSBULT  
(Spara)

③

REAR COWL - CARENAGE ARRIERE - HINTERE VERKLEIDUNG -  
ACHTERKUIP - COFANO POSTERIORE - CAPÓ POSTERIOR -  
PAINEL DAS ENTRADAS DE AR TRASEIRO - BAKRE KÁPA

④

REAR FENDER PLATE (Save) - PLAQUE DU GARDE-BOUE  
ARRIERE - PLATTE DES HECKKOTFLÜGELS -  
ACHTERSPATSCHERMPLAAT - PIASTRA DEL PARAFANGO  
POSTERIORE - PLACA DEL GUARDAFANGOS POSTERIOR -  
PLACA DO GUARDA-LAMAS TRASEIRO - BAKSKÄRMSPLÅT

⑤

FLANGE BOLTS - BOULONS A BRIDE - BUNDSCHRAUBEN -  
FLENSBOUTEN - BULLONI FLANGIATI - TORNILLOS CON  
PESTAÑAS - PARÁFUSOS DE FLANGE - FLÄNSBULTAR

Ⓐ

Slide the rear cowl to the rear, then remove the two flange bolts.

Faites glisser le carénage arrière vers l'arrière et ôtez ensuite les deux boulons à bride.

Schieben Sie die hintere Verkleidung nach hinten, und entfernen Sie die zwei Bundschrauben.

Schuif de achterkuip naar achteren en verwijder dan de twee flensbouten.

Far scorrere il cofano posteriore verso la parte posteriore, rimuovere quindi i due bulloni flangiati.

Deslice el capó posterior hacia atrás, luego saque los dos tornillos con pestañas.

Coloque o painel das entradas de ar traseiro para trás, depois remova os dois parafusos de flange.

För den bakre kåpan bakåt och ta sedan bort de två flänsbultarna.

Ⓑ

Slide the rear cowl to the rear.

Faites glisser le carénage arrière vers l'arrière.

Schieben Sie die hintere Verkleidung nach hinten.

Schuif de achterkuip naar achteren.

Far scorrere il cofano posteriore verso la parte posteriore.

Deslice el capó posterior hacia atrás.

Coloque o painel das entradas de ar traseiro para trás.

För den bakre kåpan bakåt.

3. Using an electric drill motor and drill bit, enlarge the two holes in the rear fender to 12 mm.

A l'aide d'une perceuse électrique et d'une mèche, élargissez les deux trous dans le garde-boue arrière pour qu'ils soient de 12 mm.

Vergrößern Sie mit einer elektrischen Bohrmaschine die zwei Öffnungen im Heckkotflügel auf 12 mm.

Vergroot met een elektrische boormachine de twee gaten in het achterspatscherm tot 12 mm.

Per mezzo d'un trapano elettrico e relativa punta, allargare sino a 12 mm i due fori nel parafango posteriore.

Con un taladro eléctrico y una broca, agrande los dos agujeros del guardafangos posterior hasta 12 mm.

Usando furadeira elétrica e broca, alargue os dois furos no guarda-lamas traseiro para 12 mm.

Använd en elektrisk bormaskin för att förstora de två hålen i bakskärm till 12 mm.

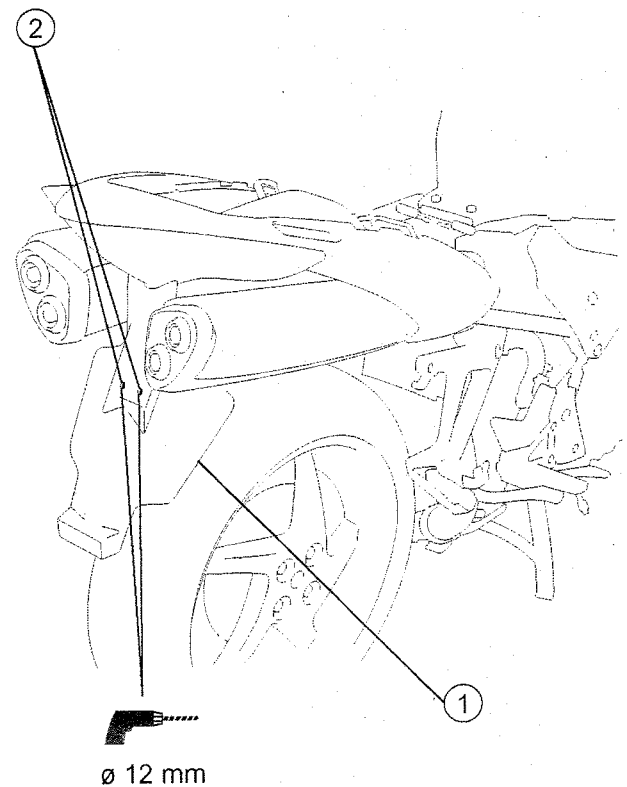

①

REAR FENDER - GARDE-BOUE ARRIERE - HECKKOTFLÜGEL -  
ACHTERSPATSCHERM - PARAFANGO POSTERIORE -  
GUARDAFANGOS POSTERIOR - GUARDA-LAMAS TRASEIRO -  
BAKSKÄRM

②

HOLES - TROUS - ÖFFNINGEN - GATEN - FORI - AGUJEROS -  
FUROS - HÅLEN

4. Install the brackets B and C as described.

Installez les supports B et C comme indiqué.

Montieren Sie die Klammern B und C wie beschrieben.

Monteer de steunen B en C (zie tekening).

Montare le staffe B e C come descritto.

Instale los soportes B y C en la forma indicada.

Instale os suportes B e C como descrito.

Montera hållarna B och C enligt anvisningarna.

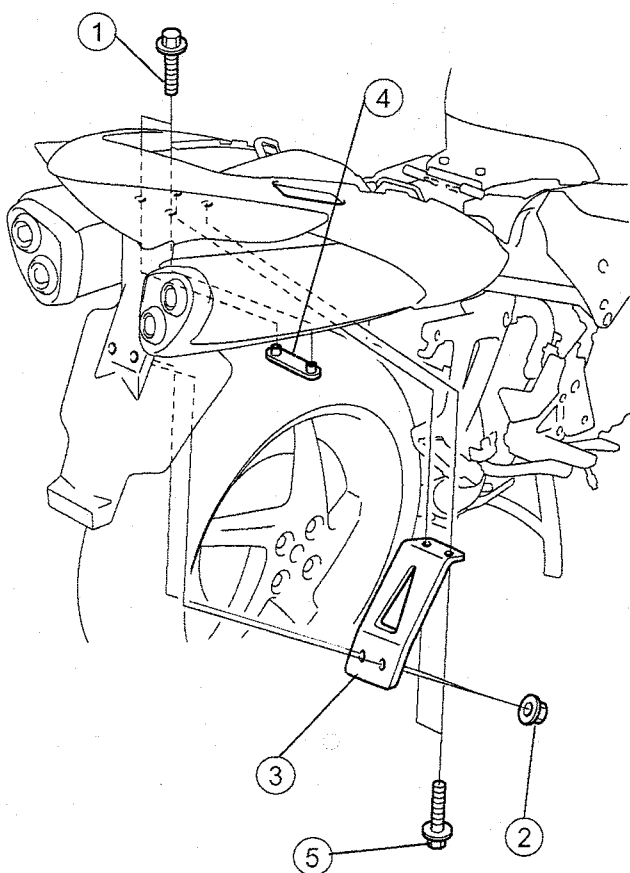

①  
FLANGE BOLT - BOULON A BRIDE - BUNDSCHRAUBE -  
FLENSBOUT - BULLONE FLANGIATO - TORNILLO CON PESTAÑA  
- PARAFUSO DE FLANGE - FLÄNSBULT

②  
FLANGE NUT (Reuse) - ECRU A BRIDE (Réutiliser) -  
BUNDMUTTER (Wiederverwenden) - FLENSMOER (hergebruiken) -  
DADO FLANGIATO (Riutilizzare) - TUERCA CON PESTAÑA (A  
reutilizar) - PORCA DE FLANGE (Reusar) - FLÄNSMUTTER (Spara)

③  
BRACKET B - SUPPORT B - KLAMMER B - STEUN B - STAFFA B -  
SOPORTE B - SUPORTE B - HÅLLARE B

④  
BRACKET C - SUPPORT C - KLAMMER C - STEUN C - STAFFA C  
- SOPORTE C - SUPORTE C - HÅLLARE C

⑤  
FLANGE BOLT (8 mm) - BOULON A BRIDE (8 mm) -  
BUNDSCHRAUBE (8 mm) - FLENSBOUT (8 mm) - BULLONE  
FLANGIATO (8 mm) - TORNILLO CON PESTAÑA (8 mm) -  
PARAFUSO DE FLANGE (8 mm) - FLÄNSBULT (8 mm)

5. Reinstall the rear cowl in the reverse order of removal.

Réinstallez le carénage arrière dans l'ordre inverse du démontage.

Montieren Sie die hintere Verkleidung wieder in der umgekehrten Reihenfolge der Entfernung.

Monteer de achterkuip opnieuw in omgekeerde volgorde van verwijderen.

Rimontare il cofano posteriore nell'ordine inverso a quello di rimozione.

Vuelva a instalar el capó posterior siguiendo el orden inverso al orden que siguió para sacarlo.

Reinstale o painel das entradas de ar traseiro na ordem reversa de remoção.

Montera tillbaka bakre kåpan i omvänd ordning mot hur den avlägsnades.

6. Using an electric drill motor and drill bit, enlarge the hole in the right pillion step bar to 12 mm.

A l'aide d'une perceuse électrique et d'une mèche, élargissez le trou dans la barre du repose-pied droit du passager pour qu'il soit de 12 mm.

Vergrößern Sie die Öffnung in der rechten Beifahrer-Fußraste mit einer elektrischen Bohrmaschine auf 12 mm.

Vergroot met een elektrische boormachine het gat in de stang van de rechterpassagiersvoetsteun tot 12 mm.

Per mezzo d'un trapano elettrico e relativa punta, allargare sino a 12 mm il foro nel poggiatesta destro del seggiolino.

Con un taladro eléctrico y una broca agrande hasta 12 mm el agujero que está en la barra del peldaño derecho de la grupera.

Usando furadeira eléctrica e broca, alargue o furo na barra graduada do assento direito para 12 mm.

Använd en elektrisk bormaskin för att förstora de två hålen i stången till höger baksättessteg till 12 mm.

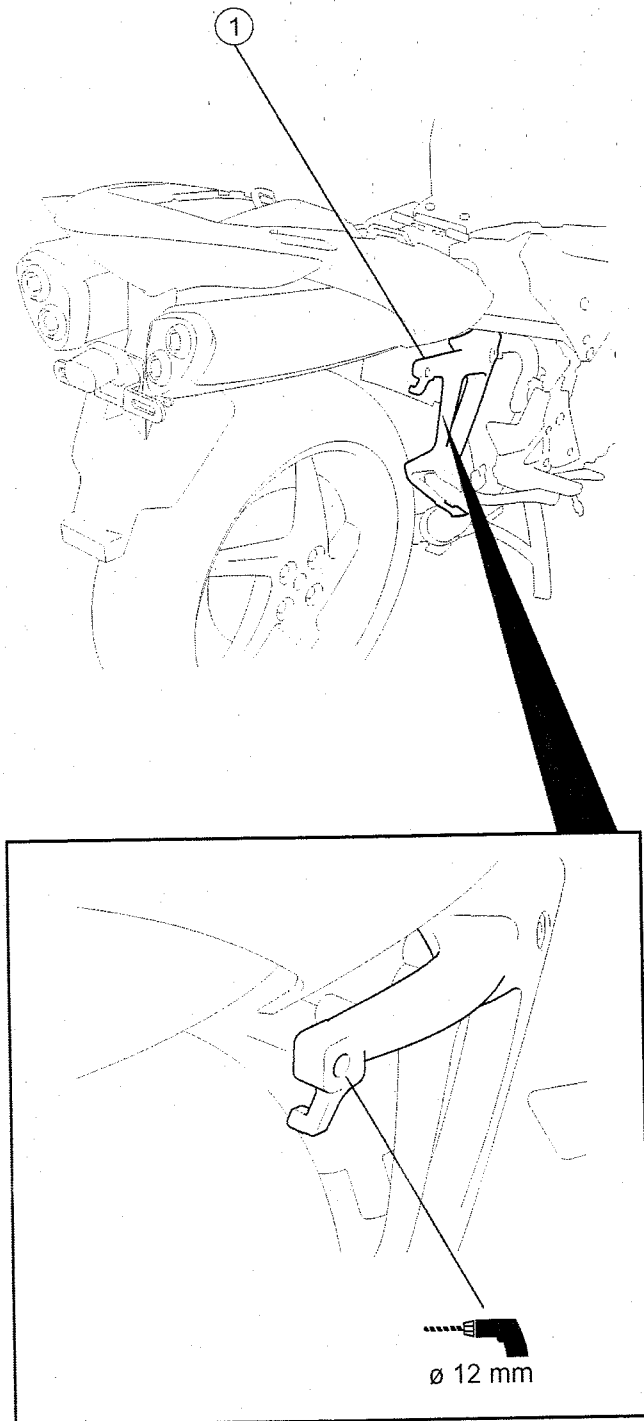

①

RIGHT PILLION STEP BAR - BARRE DU REPOSE-PIED DROIT DU PASSAGER - RECHTE BEIFAHREER-FUSSRASTE - STANG VAN RECHTERPASSAGIERSVOETSTEUN - POGGIPIEDI DESTRO DEL SEGGIOLINO - BARRA DEL PELDAÑO DERECHO DE LA GRUPERA - BARRA GRADUADA DO ASSENTO DIREITO - STÅNG TILL HÖGER BAKSÄTSESSTEG

7. Repeat for the left pillion step bar.

Répétez l'opération pour la barre du repose-pied gauche du passager.

Wiederholen Sie die Arbeitsschritte für die linke Beifahrer-Fußraste.

Herhaal dit voor de stang van de linkerpassagiersvoetsteun.

Ripetere per il poggiaiedi sinistro del seggiolino.

Repita el procedimiento con la barra del peldaño izquierdo de la grupera

Repita para a barra gradiada do assento esquerdo.

Upprepa med stången till vänster baksättessteg.

8. Install the right stay and bracket A on the motorcycle.

Installez l'étau droit et le support A sur la motocyclette.

Montieren Sie die rechte Verstrebung und das Klammer A am Motorrad.

Monteer de rechterbeugel en de steun A op de motorfiets.

Montare il supporto destro e la staffa A sulla motocicletta.

Instale el soporte derecho y soporte A en la motocicleta.

Instale o suporte direito e suporte A na motocicleta.

Montera höger stöd och hållare A på motorcykeln.

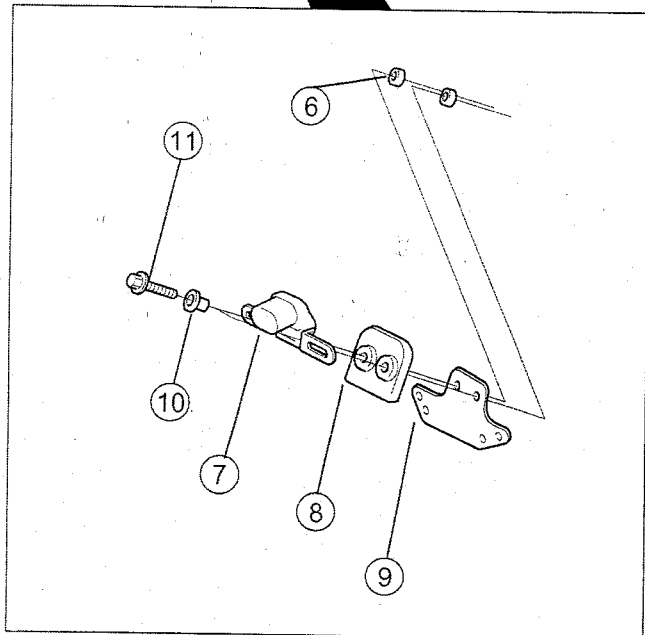
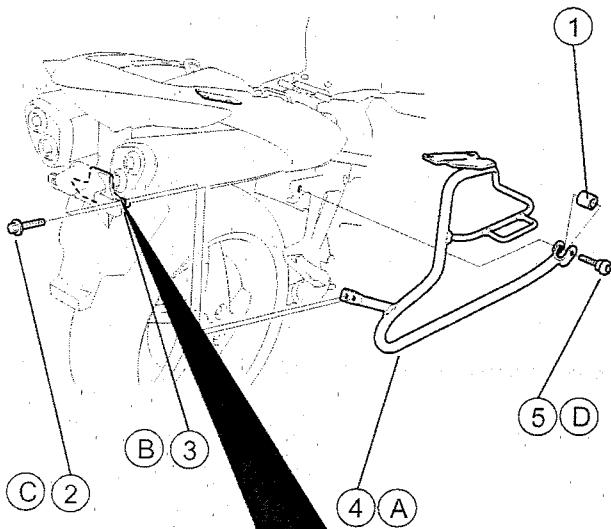

INSTALL IN THIS SEQUENCE - INSTALLEZ DANS CET ORDRE -  
BRINGEN SIE IN DIESE REIHENFOLGE AN - INSTALLEER IN  
DEZE VOLGORDE - INSTALLI IN QUESTA SEQUENZA - INSTALE  
EN ESTA SECUENCIA - INSTALE NESTA SEQUÊNCIA -  
INSTALLERA IN DENNE ORDEN :

1. (A)
2. (B)
3. (C)
4. (D)

(1)  
COLLAR (long) - ENTRETOISE (long) - ABSTANDSHÜLSE (lang) -  
AFSTANDBUS (lang) - COLLARE (lungo) - COLLARINE (largo) -  
COLARE (longo) - MUFF (lång)

(2)  
FLANGE BOLT (6 mm/short) - BOULON A BRIDE (6 mm/court) -  
BUNDSCHRAUBE (6 mm/kurz) - FLENSBOUT (6 mm/kort) -  
BULLONE FLANGIATO (6 mm/corto) - TORNILLO CON PESTAÑA (6  
mm/curto) - PARAFUSO DE FLANGE (6 mm/curto) - FLÄNSBULT (6  
mm/kort)

(3)  
BRACKET A - SUPPORT A - KLAMMER A - STEUN A - STAFFA A -  
SOPORTE A - SUPORTE A - HÅLLARE A

(4)  
RIGHT STAY - ETAI DROIT - RECHTER VERSTREBUNG -  
RECHTER BEUGEL - SUPPORTO DESTRO - SOPORTE DERECHA  
- SUPORTE DIREITA - HÖGER STÖD

(5)  
8 mm SPECIAL BOLT - BOULON SPECIAL de 8 mm - 8 mm  
SPEZIALSCHRAUBE - 8 mm SPECIALE BOUT - BULLONE  
SPECIALE da 8 mm - PERNO ESPECIAL DE 8 mm - PARAFUSO  
ESPECIAL DE 8 mm - 8 mm SPECIALBULT

(6)  
COLLAR (short) - ENTRETOISE (court) - ABSTANDSHÜLSE (kurz) -  
AFSTANDBUS (kort) - COLLARE (corto) - COLLARINE (curto) -  
COLARE (curto) - MUFF (kort)

(7)  
NUMBER PLATE BRACKET - SUPPORT DE PLAQUE  
D'IMMATRICULATION - NUMMERNSCHILD-KLAMMER -  
NUMMERPLAATHOUDER - STAFFA DELLA TARGA - SOPORTE DE  
LA PLACA CON NÚMERO - SUPORTE DA PLACA NUMÉRICA -  
HÅLLARE FÖR REGISTRERINGSSKYLT

(8)  
SPACER - SEPARATEUR - DISTANZSTÜCK - TUSSENPLAATJE -  
DISTRANZIATORE - SEPARADORA - ESPAÇADOR -  
DISTANSHÅLLARE

(9)  
BRACKET A - SUPPORT A - KLAMMER A - STEUN A - STAFFA A -  
SOPORTE A - SUPORTE A - HÅLLARE A

(10)  
FLANGE COLLAR - ENTRETOISE A BRIDE - BUNDSHÜLSE -  
FLENSKRAAG - COLLARE FLANGIATO - COLLAR CON PESTAÑA -  
COLAR DE FLANGE - FLÄNSMUFF

(11)  
FLANGE BOLT (6 mm/long) - BOULON A BRIDE (6 mm/long) -  
BUNDSCHRAUBE (6 mm/lang) - FLENSBOUT (6 mm/lang) -  
BULLONE FLANGIATO (6 mm/lungo) - TORNILLO CON PESTAÑA (6  
mm/largo) - PARAFUSO DE FLANGE (6 mm/longo) - FLÄNSBULT (6  
mm/lång)

9. Repeat for the left stay.

Répétez l'opération pour l'étau gauche.

Wiederholen Sie die Arbeitsschritte für die linke  
Verstrebung.

Herhaal dit voor de linkerbeugel.

Ripetere per il supporto sinistro.

Repita el procedimiento con el soporte izquierdo.

Repita para o suporte esquerdo.

Upprepa med vänster stöd.



10. Install the right and left grab rails, then tighten all fasteners loosely installed in the preceding step.

Installez les poignées gauche et droite et serrez toutes les fixations installées lâchement à l'étape précédente.

Montieren Sie den rechten und linken Haltegriff, und ziehen Sie dann alle Befestigungselemente an, die Sie im vorhergehenden Arbeitsschritt lose montiert haben.

Monteer de rechter- en linkerhandgreep en span dan alle in het vorige punt voorlopig gemonteerde bouten aan.

Instale los sujetadores derecho e izquierdo del carril, luego ajuste todos los sujetadores que fueron instalados sin ajustar en el paso anterior.

Instale as calhas de pega direita e esquerda, depois aperte todos os prendedôres que foram folgadamente instalados no passo anterior.

Montera höger och vänster greppstänger och dra sedan åt alla fästansordningar som monterades löst vid föregående steg.

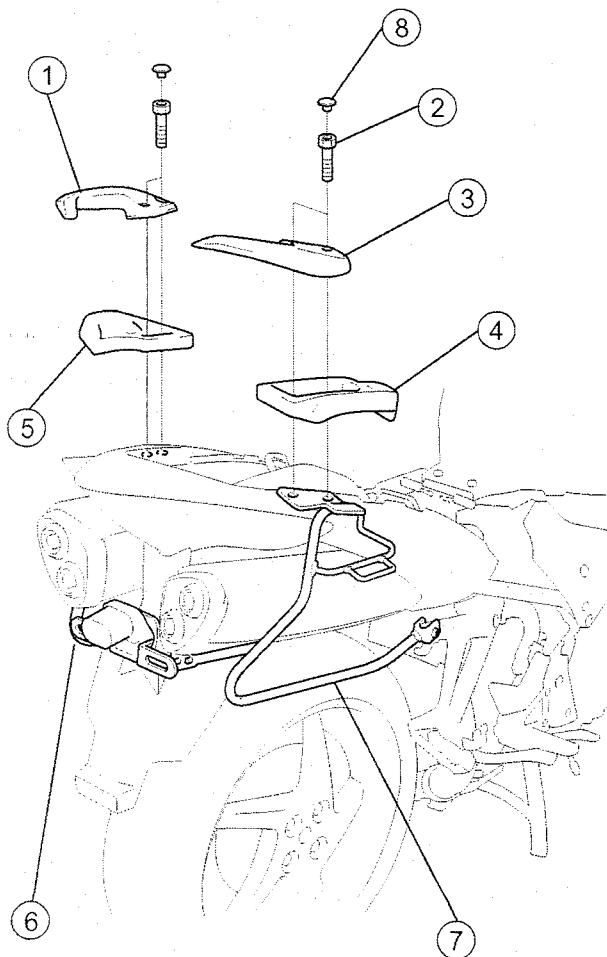

①

LEFT GRAB RAIL (Reuse) - POIGNEE GAUCHE (Réutiliser) - LINKER HALTEGRIFF (Wiederverwenden) - LINKERHANDGREEP (hergebruiken) - CORRIMANO SINISTRO (Riutilizzare) - SUJETADOR DEL CARRIL IZQUIERDO (A reutilizar) - CALHA DE PEGA ESQUERDA (Reusar) - VÄNSTER GREPPSTÄNG (Återanvänd)

②

SOCKET BOLT (8 mm) - BOULON A SIX PANS (8 mm) - INNENSECHSKANTSCHRAUBE (8 mm) - INBUSBOUT (8 mm) - BULLONE DELLA PRESA DI CORRENTE (8 mm) - PERNO DE ENCHUFE (8 mm) - PARAFUSO DE ENCAIXE (8 mm) - HYLSEBULT (8 mm)

③

RIGHT GRAB RAIL (Reuse) - POIGNEE DROITE (Réutiliser) - RECHTER HALTEGRIFF (Wiederverwenden) - RECHTERHANDGREEP (hergebruiken) - CORRIMANO DESTRO (Riutilizzare) - SUJETADOR DEL CARRIL DERECHO (A reutilizar) - CALHA DE PEGA DIREITA (Reusar) - HÖGER GREPPSTÄNG (Spara)

④

RIGHT SPACER - SEPARATEUR DROIT - RECHTES DISTANZSTÜCK - RECHTERTUSSENPLAAT - DISTANZIATORE DESTRO - SEPARADORA DERECHA - ESPAÇADOR DIREITO - HÖGER DISTANSHÅLLARE

⑤

LEFT SPACER - SEPARATEUR GAUCHE - LINKES DISTANZSTÜCK - LINKERTUSSENPLAAT - DISTANZIATORE SINISTRO - SEPARADORA IZQUIERDA - ESPAÇADOR ESQUERDO - VÄNSTER DISTANSHÅLLARE

⑥

LEFT STAY - ETAI GAUCHE - LINKER VERSTREBUNG - RECHTER BEUGEL - SUPPORTO SINISTRO - SOPORTE IZQUIERDO - SUPORTE ESQUERDO - VÄNSTER STÖD

⑦

RIGHT STAY - ETAI DROIT - RECHTER VERSTREBUNG - RECHTER BEUGEL - SUPPORTO DESTRO - SOPORTE DERECHA - SUPORTE DIREITA - HÖGER STÖD

⑧

CAPS (Reuse) - CAPUCHONS (Réutiliser) - KAPPEN (Wiederverwenden) - DOPJES (hergebruiken) - CAPPUCCI (Riutilizzare) - TAPAS (A reutilizar) - TAMPAS (Reusar) - LOCK (Återanvänd)

## When You Are Also Installing the Rear Carrier

Si vous installez également le porte-bagages arrière

Wenn Sie auch den Heckträger montieren

Wanneer u ook een bagagedrager monteert

Nel caso si stia montando anche il portapacchi posteriore

Cuando usted instale también la Barra portante posterior

Quando Você Também Estiver Instalando o Porta-Bagagens Traseiro

Om du även monterar bakre lastbäraren

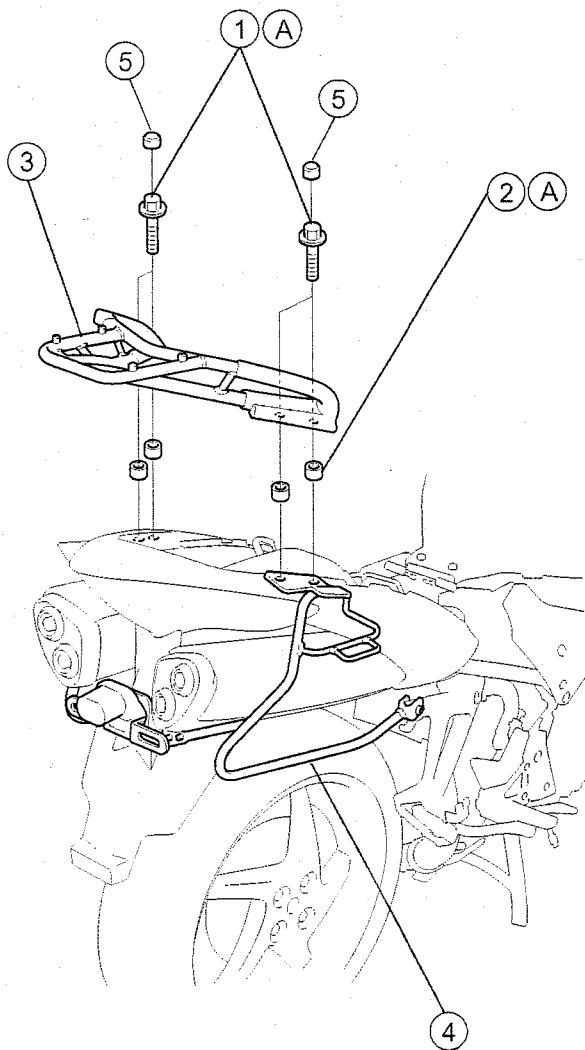

①

FLANGE BOLT (8 mm/long) - BOULON A BRIDE (8 mm/long) - BUNDSCHRAUBE (8 mm/lang) - FLENSBOUT (8 mm/lang) - BULLONE FLANGIATO (8 mm/lungo) - TORNILLO CON PESTAÑA (8 mm/largo) - PARAFUSO DE FLANGE (8 mm/longo) - FLÄNSBULT (8 mm/lång)

②

COLLAR (long) - ENTRETOISE (long) - ABSTANDSHÜLSE (lang) - AFSTANDBUS (lang) - COLLARE (lungo) - COLLARINE (largo) - COLARE (longo) - MUFF (lång)

③

REAR CARRIER - PORTE-BAGAGES ARRIÈRE - HINTERER GEPÄCKTRÄGER - BAGAGEDRAGER - PORTAPACCHI POSTERIORE - PORTAEQUIPAJES TRASERO - BASE DE MALA - BAKRE PÅKETHALLARE

④

RIGHT STAY - ETAI DROIT - RECHTER VERSTREBUNG - RECHTER BEUGEL - SUPPORTO DESTRO - SOPORTE DERECHA - SUPORTE DIREITA - HÖGER STÖD

⑤

CAPŞ - CAPUCHONS - KAPPEN - DOPJES - CAPPUCCI - TAPAS - TAMPAS - LOCK

Ⓐ

Furnished with the Rear Carrier Kit.

Fournie avec le kit de porte-bagages arrière.

Geliefert mit dem Heckträger-Bausatz.

Meegelerverd met de kit van de bagagedrager.

Forniti con il kit del portapacchi posteriore.

Vienen con el kit de la Barra portante posterior.

Fornecido com o conjunto do Porta-Bagagens Traseiro.

Levereras med satsen med bakre lastbärare.

11. Reinstall the seat in the reverse order of removal.

Réinstallez le siège dans l'ordre inverse du démontage.

Montieren Sie den Sitz wieder in der umgekehrten Reihenfolge der Entfernung.

Monteer de zitting opnieuw in omgekeerde volgorde van verwijderen.

Rimontare il seggiolino nell'ordine inverso a quello di rimozione.

Vuelva a instalar el asiento siguiendo el procedimiento inverso al procedimiento que siguió para sacarlo.

Reinstale o assento na ordem reversa de remoção.

Montera tillbaka sadeln i omvänd ordning mot när den avlägsnades.